

Link do produktu: <https://www.sklepikmotocyklowy.pl/quad-lock-podstawa-montowana-w-obejmie-pompy-hamulcasprzeglap-10332.html>



## Quad Lock Podstawa montowana w obejmie pompy hamulca/sprzęgła

Cena	<b>269,00 zł</b>
Czas wysyłki	<b>24 godziny</b>
Numer katalogowy	<b>QLM-CLH</b>
Producent	<b>Quad Lock</b>
Producent	<b>242342346</b>
Numer katalogowy producenta	<b>QLM-CLH</b>

### Opis produktu



# Quad Lock Podstawa montowana w obejmie hamulca/sprzęgła

## QLM-CLH

Podstawa mocowana w obejmie pompy hamulca/sprzęgła Quad Lock® to idealne rozwiązanie dla motocykli, które wymagają montażu na obejmie hamulca/sprzęgła.

### **PEWNE MOCOWANIE**

Podstawa mocowana w obejmie pompy hamulca/sprzęgła Quad Lock® jest montowana do obejmy hamulca/sprzęgła motocykla za pomocą wytrzymałych elementów montażowych z samokontrującymi śrubami kołnierзовymi zapewniającymi pełne bezpieczeństwo.

Opatentowany dwustopniowy mechanizm głowicy mocującej oznacza, że możesz jeździć ze spokojną głową, wiedząc, że Twój smartfon pozostanie bezpieczny na motocyklu bez konieczności stosowania uciążliwych smyczy, pasków, opasek lub magnesów, niezależnie od warunków terenu.

### **OPTYMALNY KĄT WIDZENIA**

Mocowanie można zamocować do obejmy sprzęgła lub hamulca motocykla za pomocą dwóch otworów po lewej lub prawej stronie. Podstawa zapewnia pełny dostęp do wszystkich elementów sterujących motocykla.

Głowicę można obracać o 180 stopni, a także precyzyjnie regulować kąt nachylenia, zapewniając idealną pozycję smartfona na każdym motocyklu.

### **ELEGANCKA KONSTRUKCJA**

Mocowanie hamulca/sprzęgła Quad Lock® wykorzystuje wytrzymałe materiały o minimalistycznym designie, dzięki czemu wygląda jak fabryczny element na każdym motocyklu.

### **PODSTAWA MOCOWANA W OBEJMIE POMPY HAMULCA/SPRZĘGŁA**

- Wykonana z wytrzymałego nylonu wzmocnionego włóknem szklanym
- Podstawa z anodowanego odlewu aluminiowego
- Sworznie i wkładki gwintowane ze stali nierdzewnej
- Śruby mocujące ze stali o wysokiej wytrzymałości na rozciąganie z mikrokapsułkowym zabezpieczeniem klejem do gwintów
- Rozstaw otworów w podstawie 32 mm - 38 mm (1 1/4" - 1 1/2")
- Głowica jest przesunięta do wewnątrz, z dala od elementów sterujących kierownicy
- Podstawa jest bezobsługowa i może być montowana po lewej lub prawej stronie motocykla





## BRAKE/CLUTCH MOUNT

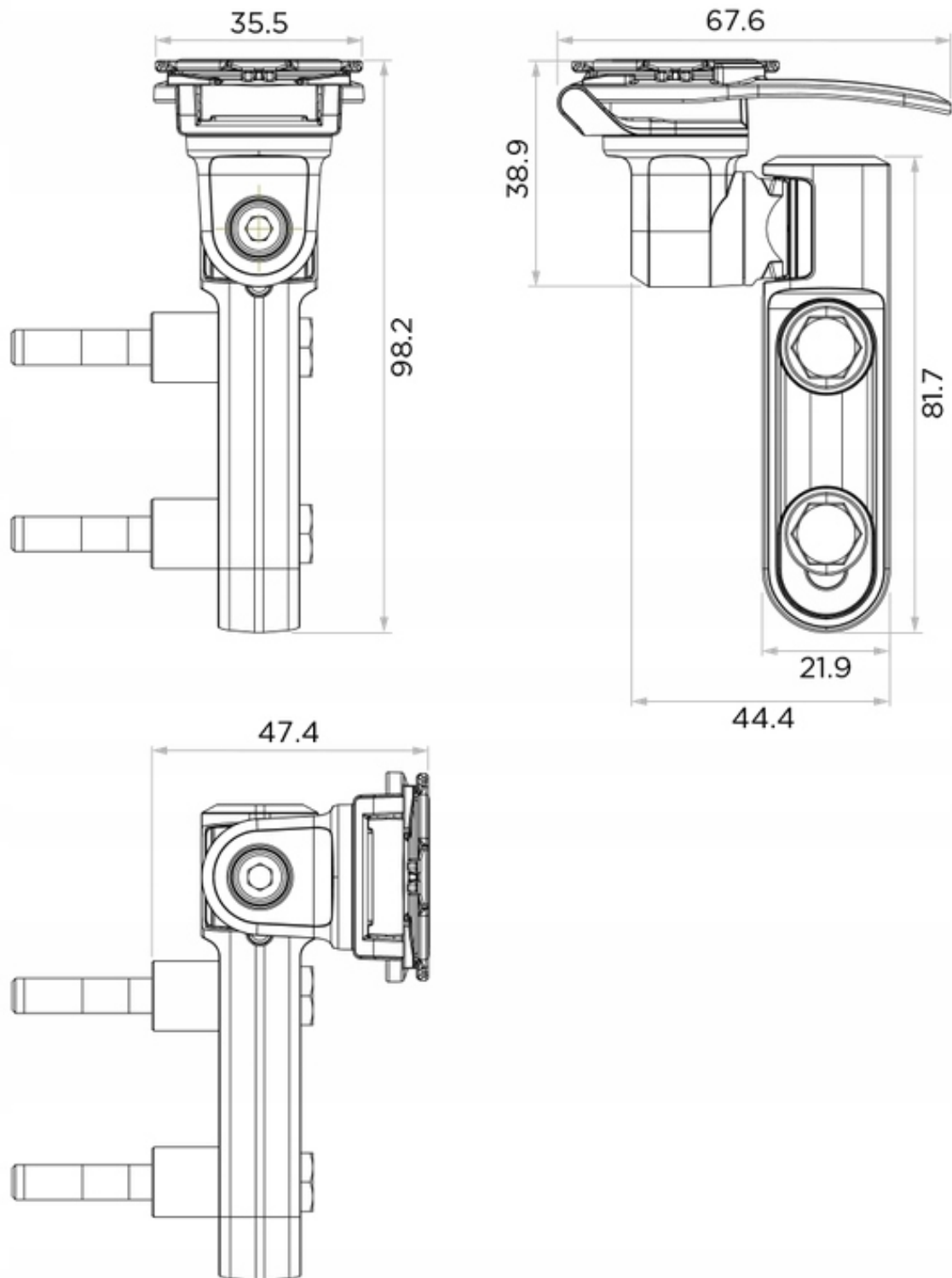

All dimensions in mm

